



黏度杯 CT-2

本黏度杯之試驗時間 (秒數) 與黏度值具有關連性，
可正確測量黏度之情況與快速判斷。

主要規格

容量	49ml
流出孔徑	3.6mm
材質	鋁製
可另選擇 4.0mm 或 5.0mm 孔徑	

※ 本產品規格如有變更，將以本公司最新版本為準，不另行通知。

使用方法

1. 首先將試料稀釋，攪拌均勻，再將 CT-2 浸入其中，如下圖所示。
2. 接著將 CT-2 往上提出，此時計時碼錶開始計時。
3. 使試料由杯孔流出，待流畢，記下秒數。
4. 一般噴漆最適當黏度值在 45~60(CPS)，本 CT-2 黏度杯正好在 17~23 秒 (由圖示)，周圍環境需保持在 25°C 左右。
5. 流出時間越長，表示黏度越高，反之則越低。



黏度、比重、測量分析

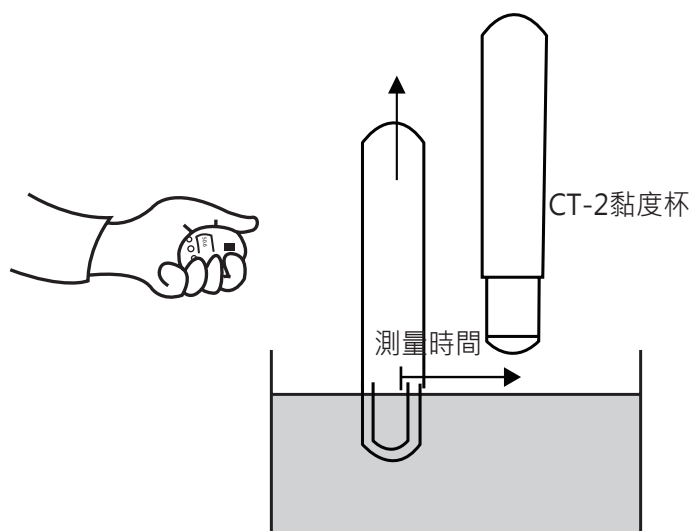

黏度對照曲線

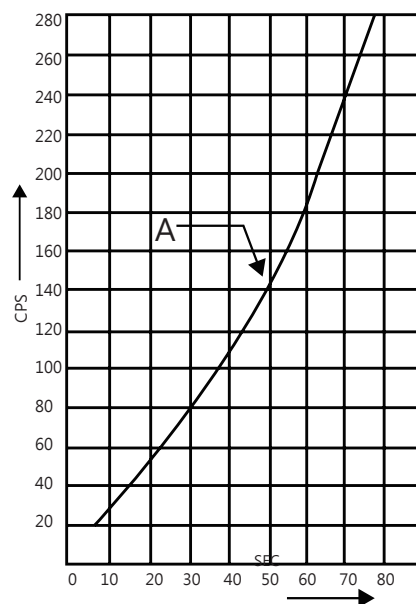

H-03

注意事項

1. CT-2 黏度杯限於現場噴漆，簡易快速黏度判斷用之，若精確測量則不適。
2. CT-2 黏度杯長久使用後，流出口若變大，將影響測量準度時，必須更換之。
3. 每次測量完成，須徹底清洗之，不使殘留物留存，以免影響下次測量。
4. 不適於精確之測量使用。